

<p><b>Attenzione:</b> La sicurezza elettrica di questo apparecchio è garantita con l'uso appropriato di queste istruzioni. Pertanto è necessario conservarle.</p> <p>Usare esclusivamente le lampadine del tipo e potenza indicate nei dati di targa.</p>	<p><b>Attention:</b> La sécurité de l'appareil n'est garantie que si les instructions sont convenablement suivies. Il est donc nécessaire de les conserver.</p> <p>Employer exclusivement les ampoules du type et de la puissance indiquée sur la plaque de l'appareil.</p>	<p><b>Attention:</b> This equipment is guaranteed only when used as indicated in these instructions. Therefore they should be kept for future reference.</p> <p>Only use bulbs of the type and wattage indicated on the rating plate.</p>	<p><b>Achtung:</b> Die Sicherheit der Leuchte wird nur bei sachgerechten Gebrauch gemäss Anweisungen gewährleistet. Bitte bewahren Sie diese sorgfältig auf.</p> <p>Ausschließlich Lampen verwenden, die auf dem Geräteschild angegebenen Typ und Wert entsprechen.</p>	<p><b>Atencion:</b> La seguridad del aparato está garantizada solo con el uso apropiado de las instrucciones. Por lo tanto es necesario conservarlas.</p> <p>Utilizar exclusivamente las bombillas del tipo y potencia indicada en la placa del aparato.</p>
<p><b>Avvertenza</b> Prima di ogni operazione sull'apparecchio disinserire la tensione di rete.</p> <p><b>ARTEMIDE</b> Sp.A. non si assume alcuna responsabilità per prodotti modificati senza preventiva autorizzazione.</p>	<p><b>Avis:</b> Déconnecter la tension de réseau avant toute opération sur l'appareil.</p> <p><b>ARTEMIDE</b> Sp.A. décline toute responsabilité pour les produits modifiés sans autorisation préalable.</p>	<p><b>Note:</b> Prior to any work on the fixture always switch off the mains.</p> <p><b>ARTEMIDE</b> Sp.A. not should any responsibilities should products be modified without prior authorisation.</p>	<p><b>Vorsicht:</b> Vor jedem Eingriff an dem Gerät die Netzspannung unterbrechen.</p> <p><b>ARTEMIDE</b> Sp.A. nimmt keine Verantwortung für ohne Voreingehmigung geänderte Produkte an.</p>	<p><b>Advertencia:</b> Desconectar la tensión de red antes de cualquier operación sobre el aparato.</p> <p><b>ARTEMIDE</b> Sp.A. no se asume ninguna responsabilidad ante productos modificados sin autorización.</p>

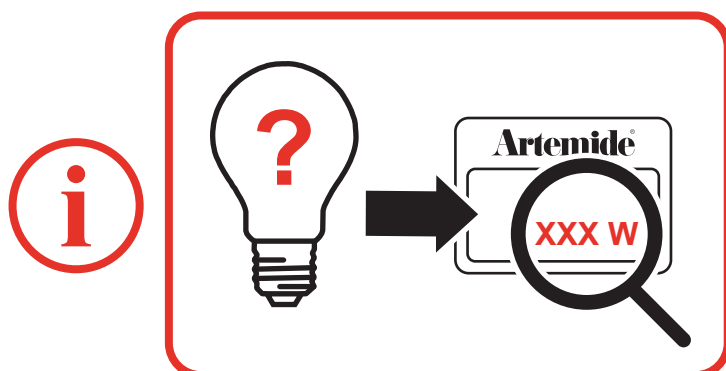

## LOGICO mini parete

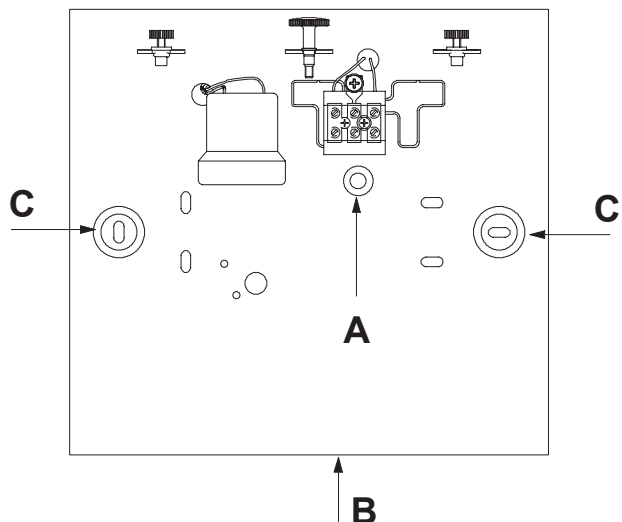

► Far passare i cavi elettrici provenienti dalla parete attraverso il foro **A** e fissare il fondello **B** alla parete mediante le asole **C**. Rimuovere il coprimorsetto. Eseguire i collegamenti elettrici all'apposito morsetto collegando il cavo di messa a terra al polo contrassegnato con ⊕. Rimontare il coprimorsetto.

► Faire passer les cordons électriques provenant du mur à travers le trou **A** et fixer le culot **B** au mur moyennant les trous **C**. Enlever le cache-borne. Effectuer les connexions électriques à la borne correspondante, en reliant le cordon de mise à la terre au pôle caractérisé par ⊕. Monter de nouveau le cache-borne.

► Route the cables coming from the wall through the hole **A** and fasten the base **B** to the wall through the slots **C**. Remove the terminal cover. Connect the cables to the corresponding terminals and the ground cable to the terminal marked with ⊕. Re-install the terminal cover.

► Die von der Wand herkommenden elektrischen Kabel durch die Bohrung **A** führen, und die Bodenscheibe **B** an der Wand mittels der Ösen **C** befestigen. Die Klemmenabdeckung entfernen. Die elektrischen Anschlüsse an der eigens dazu bestimmten Klemme durchführen, indem man das Erdungskabel mit dem mit ⊕ gekennzeichneten Pol verbindet. Die Klemmenabdeckung wieder montieren.

► Hacer pasar los cables eléctricos procedentes de la pared, a través del agujero **A** y fijar el fondo **B** a la pared utilizando las ranuras **C**. Quitar el tapabornes. Efectuar el conexionado eléctrico en el borne correspondiente, conectando el cable de puesta a tierra con el polo marcado ⊕. Poner de nuevo en su sitio el tapabornes.

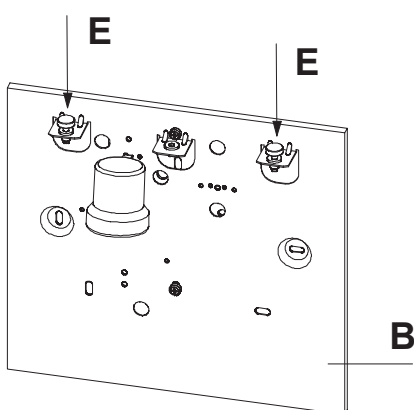
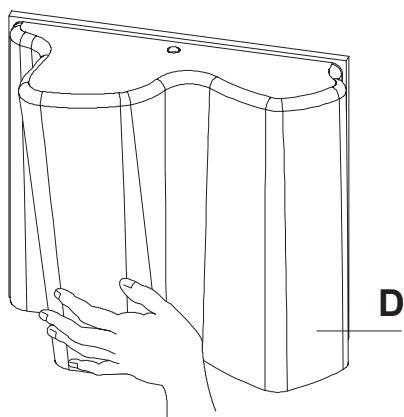

► Appoggiare il diffusore **D** sul fondello **B** e controllare la sua posizione. Nel caso fosse necessario regolare in orizzontale il suo orientamento, rimuoverlo dal fondello ed agire manualmente sulle due viti **E**, fino a raggiungere un corretto allineamento orizzontale. Eseguita questa operazione, inserire la lampadina. Posizionare il diffusore **D** sul fondello **B** ed avvitare la vite **F**.

► Placer le diffuseur **D** sur le culot **B** et en vérifier la position. Dans le cas où il serait nécessaire de régler horizontalement l'orientation du diffuseur, l'éloigner du culot et agir de façon manuelle, plusieurs fois, sur les deux vis **E**, jusqu'à ce qu'il soit dûment aligné sur le plan horizontal. Après avoir effectué cette opération, insérer l'ampoule. Positionner le diffuseur **D** sur le culot **B** et serrer la vis **F**.

► Place the diffuser **D** on the base **B** and check its position. Should horizontal adjustment be needed, remove it from its base and turn the two screws **E**. Try until the correct horizontal alignment is achieved. After completing this activity, install the bulb. Place the diffuser **D** on the base **B** and turn the screw **F**.

► Den Diffusor **D** auf die Bodenscheibe **B** legen und seine Stellung kontrollieren. Sollte es nötig sein, seine Richtung waagrecht einzustellen, ihn von der Bodenscheibe entfernen und die beiden Schrauben **E** manuell bewegen; versuchen, bis man eine korrekte waagerechte Einreihung erreicht. Nach dieser Operation die Glühlampe einstecken. Den Diffusor **D** auf die Bodenscheibe **B** positionieren, und die Schraube **F** anschrauben.

► Apoyar el difusor **D** sobre el fondo **B** y comprobar su posición. Si fuese necesario ajustar su orientación en horizontal, quitarlo del fondo y actuar manualmente sobre los dos tornillos **E**, haciendo varias pruebas hasta conseguir una alineación horizontal correcta. Tras efectuar esta operación, poner la bombilla. Colocar el difusor **D** sobre el fondo **B** y apretar el tornillo **F**.

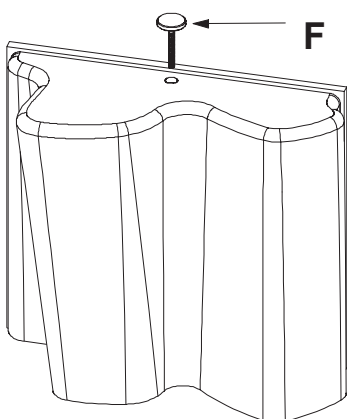

<b>Avvertenze generali apparecchi di illuminazione per interni.</b>	<b>Avertissements généraux pour appareils d'éclairage d'intérieur.</b>	<b>General warnings for indoor light fittings.</b>	<b>Generelle Hinweise für Beleuchtungsgeräte für Innenräume.</b>	<b>Advertencias generales para aparatos de iluminación para interior.</b>
---	--	--	--	---



Tutti i prodotti **ARTEMIDE** che recano il marchio "CE" sono conformi alle normative e alle direttive europee applicabili.

Tous les produits **ARTEMIDE** qui portent le marquage "CE" sont conformes aux normes et aux directives européennes applicables.

All **ARTEMIDE** products bearing the "CE" trademark comply with European regulations and legislation.

Alle mit der "CE" Kennzeichnung versehenen Produkte von **ARTEMIDE** entsprechen den anwendbaren europäischen Vorschriften und Richtlinien.

Todos los productos **ARTEMIDE** que tienen la marca "CE" son conformes con las normativas y directivas europeas aplicables.



All Artemide products bearing the UKCA mark are manufactured in accordance with the applicable technical rules and mandatory requirements for products sold in the UK.

Per la pulizia dell'apparecchio non utilizzare detergenti abrasivi.

Pour nettoyer l'appareil, ne pas employer de détergents abrasifs.

To clean the apparatus, dont use abrasive detergents.

Um die Leuchte zu reinigen, kein Scheuermittel verwenden.

Para limpiar el aparato, no usar detergentes abrasivos.

In caso di reclamo citare il numero  
En cas de réclamation, veuillez citer le numéro  
In case of complaint, please quote number  
Für jede Reklamation übertragen Sie, bitte die Nummer  
En caso de reclamación indicar el número



cod. Y503000771 rev. B

**Artemide**<sup>®</sup>

via Bergamo, 18- -20006 Pregnana Milanese (Milano) - ITALIA  
tel. 93.51.81 - (a ricerca automatica)  
telefax 02/93.59.02.54 - 93.59.04.96  
sito internet <http://www.ARTEMIDECOM>  
codice fiscale e partita I.V.A. 0084689050

