

AVVERTENZE (I)

Prima di ogni operazione sull'apparecchio, disinserire la tensione di rete. Usare esclusivamente le lampadine del tipo e potenza indicate nei dati di targa. ARTEMIDE S.p.a. non si assume alcuna responsabilità per prodotti modificati senza previa autorizzazione.

ISTRUZIONI DI MONTAGGIO

Separare il fondello dal diffusore e rimuovere la guarnizione H. Utilizzando il fondello A, segnare sul muro la posizione dei quattro fori di fissaggio B. Allentare la calotta del pressacavo C e far passare il cavo di alimentazione proveniente dal muro. ATTENZIONE: questo cavo dovrà essere H05RN-F di sezione unica compresa fra 5 e 7 mm di diametro. Serrare la calotta del pressacavo C tenendo presente che la lunghezza di cavi all'interno dell'apparecchio dovrà essere la minima indispensabile per arrivare al morsetto. Fissare il fondello A alla parete o al soffitto utilizzando i quattro tasselli E, mettendo sotto la testa delle viti le quattro rondelle G in dotazione. Eseguire i collegamenti elettrici all'apposito morsetto D. Posizionare la guarnizione precedentemente rimossa. Inserire la lampadina. Avvitare il diffusore F sul fondello A fino al suo arresto.

NOTA: Per la pulizia delle parti usare esclusivamente un panno umido e sapone. Non utilizzare alcun detergente contenente alcool o abrasivi.

AVIS

Déconnecter la tension de réseau avant toute opération sur l'appareil. Employer exclusivement les ampoules du type et de la puissance indiquée sur la plaque de l'appareil. ARTEMIDE S.p.a. décline toute responsabilité pour les produits modifiés sans autorisation préalable.

INSTRUCTIONS DE MONTAGE

Séparer le culot du diffuseur et enlever la garniture H. A l'aide du culot A, marquer sur le mur l'emplacement des quatre trous de fixation B. Deserrer la calotte de la bague d'arrêt C et faire passer le cordon d'alimentation provenant du mur. ATTENTION: ce cordon d'alimentation devra être de type H05RN-F, ayant une section de diamètre compris entre 5 et 7 mm. Serrer la calotte de la bague d'arrêt C sans oublier que la longueur des cordons à l'intérieur de l'appareil devra être telle à assurer la connexion aux bornes correspondantes. Fixer le culot A à la paroi ou au plafond à l'aide des quatre chevilles E, en plaçant sous la tête des vis les quatre rondelles G, incluses dans la fourniture. Effectuer les connexions électriques à la borne correspondante D. Positionner la garniture. Insérer l'ampoule. Serrer le diffuseur F sur le culot A.

NOTE: Pour le nettoyage des composants utiliser seulement un chiffon mouillé et du savon. N'utiliser aucun détergent qui contienne de l'alcool ou des substances abrasives.

NOTE

Prior to any work on the fixture always switch off the mains. Only use bulbs of the type and wattage indicated on the rating plate. ARTEMIDE S.p.a. not shoulder any responsibilities should products be modified without prior authorisation.

ASSEMBLY INSTRUCTIONS

Remove the bottom-plate from the diffuser and take out the gasket H. Using bottom-plate A, mark on the wall the position of the four mounting holes B. Loosen gland nut C and pass through it the supply cable coming out of the wall. WARNING: this cable must be a single section H05RN-F cable having a 5-7mm cross section diameter. Tighten gland nut C, taking care that cable length inside the fitting is just as long as necessary to reach the terminal. Fix bottom-plate A to the wall or to the ceiling using the four bolts E and placing the four washers G under the screw-heads. Connect to terminal D. Position the gasket previously removed. Insert bulb. Screw diffuser F onto bottom-plate A, until it locks in position.

NOTE: To clean all the parts only use a wet cloth and soap. Do not use any detergent with alcohol or abrasive.

VORSICHT

Vor jedem Eingriff an dem Gerät die Netzspannung unterbrechen. Ausschließlich lampen verwenden, die dem auf dem Geräteschild angegeben Typ und Wert entsprechen. ARTEMIDE S.p.a. nimmt keine Verantwortung für ohne Voreingehmung geänderte Produkte an.

MONTAGEANLEITUNG

Den unteren Teil aus dem Diffusor entfernen und die Dichtung H beseitigen. Mit dem unteren Teil A die Stellung der vier Befestigungsbohrungen B auf der Wand markieren. Die Haube des Kabelhalters C lockern und das von der Wand kommende Versorgungskabel hineinführen. ACHTUNG: dieses Kabel muß H05RN-F mit einzigem Querschnitt zwischen 5 und 7 mm Durchmesser sein. Die Haube des Kabelhalters C festmachen, indem man sich gegenwärtig hält, daß die Länge der Kabel im innern des Geräts die min. notwendige sein muß, um die Klemme zu erreichen. Das untere Teil A an der Wand oder an der Decke befestigen, indem man die vier Dübel E verwendet und indem man die vier Scheiben G in Ausstattung unter den Kopf der Schrauben legt. Die elektrische Anschlüsse an der eigens dazu bestimmten Klemme D durchführen. Die Dichtung positionieren. Die Glühlampe einstecken. Den Diffusor F auf dem unteren Teil A bis zu seiner Blockierung fest anziehen. ANMERKUNG: Zur Reinigung der Teile nur ein feuchtes Tuch und Seife anwenden. Kein Reinigungsmittel anwenden, das Alkohol bzw. Schleifmittel enthält.

ADVERTENCIA

Desconectar le tensión de red antes de cualquier operación sobre el aparato. Utilizar exclusivamente las bombillas del tipo y potencia indicada en la placa del aparato. ARTEMIDE S.p.a. no se asume ninguna responsabilidad ante productos modificados sin autorización.

INSTRUCCIONES PARA EL MONTAJE

Separar el fondo del difusor y extraer la junta H. Utilizando la hormilla A, marque sobre la pared la posición de los cuatro orificios de fijación B. Afloje el casquete del pisacable C y haga pasar el cable de alimentación que proviene de la pared. ATENCION: este cable tendrá que ser H05RN-F de una sola sección cuyo diámetro esté comprendido entre 5 y 7 mm. Ajuste el casquete del pisacable C teniendo presente que el largo de los cables dentro del aparato tendrá que ser el mínimo indispensable para que lleguen el borne. Fije la hormilla A a la pared o al cielorraso utilizando los cuatro tornillos E de fijación y colocando las cuatro arandelas G suministradas debajo de la cabeza de cada uno de los tornillos. Conecte los cables en el correspondiente borne D. Coloque la junta. Coloque la bombilla. Atornille con fuerza el difusor F en la hormilla A hasta que se bloquee.

NOTA: Para limpiar las partes de la lámpara utilizar exclusivamente un paño húmedo y jabón. No utilizar ningún detergente que contenga alcohol o abrasivos.

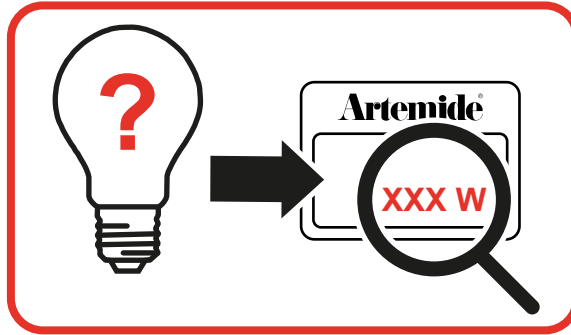
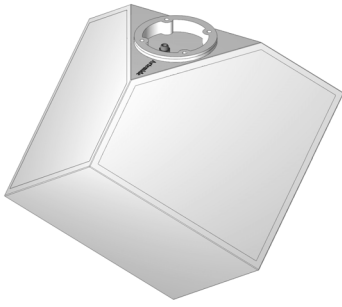

ASSOLUTAMENTE NON UTILIZZARE LAMPADINE DIVERSE DA QUELLE INDICATE
 NE JAMAIS UTILISER DES LAMPES DIFFERENTES DE CELLES INDIQUEES
 NEVER USE BULBS DIFFERENT FROM THE ONES INDICATED
 VERWENDEN SIE NICHT VERSCHIEDENE GLÜHLAMPEN
 NO UTILIZAR NUNCA BOMBILLAS DIFERENTES DE LAS INDICADAS

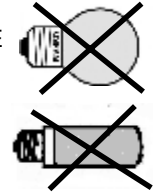

Avvertenze generali apparecchi di illuminazione.	Avertissements généraux pour appareils d'éclairage.	General warnings for light fittings.	Generelle Hinweise für Beleuchtungsgeräte.	Advertencias generales para aparatos de iluminación.
---	--	---	---	---



Tutti i prodotti **ARTEMIDE** che recano il marchio "CE" sono conformi alle normative e alle direttive europee applicabili.

Tous les produits **ARTEMIDE** qui portent le marquage "CE" sont conformes aux normes et aux directives européennes applicables.

All **ARTEMIDE** products bearing the "CE" trademark comply with European regulations and legislation.

Alle mit der "CE" Kennzeichnung versehenen Produkte von **ARTEMIDE** entsprechen den anwendbaren europäischen Vorschriften und Richtlinien.

Todos los productos **ARTEMIDE** que tienen la marca "CE" son conformes con las normativas y directivas europeas aplicables.



All Artemide products bearing the UKCA mark are manufactured in accordance with the applicable technical rules and mandatory requirements for products sold in the UK.

ARTEMIDE s.p.a. non si assume alcuna responsabilità per prodotti modificati senza preventiva autorizzazione.
ARTEMIDE spa décline toute responsabilité pour les produits modifiés sans autorisation préalable.
ARTEMIDE spa not shoulder any responsibilities should products be modified without prior authorisation.
ARTEMIDE s.p.a. nimmt keine Verantwortung für ohne Voreingehmigung geänderte Produkte an.
ARTEMIDE spa no se asume ninguna responsabilidad ante productos modificados sin autorización.

Attenzione: La sicurezza elettrica di questo apparecchio è garantita con l'uso appropriato di queste istruzioni. Pertanto è necessario conservarle.
Attention: La sécurité de l'appareil n'est garantie que si les instructions sont convenablement suivies. Il est donc nécessaire de les conserver.
Attention: This equipment is guaranteed only when used as indicated in these instructions. Therefore they should be kept for future reference.
Achtung: Die Sicherheit der Leuchte wird nur bei sachgerechtem Gebrauch gemäss Anweisungen gewährleistet. Bitte bewahren Sie diese sorgfältig auf.
Atencion: La seguridad del aparato está garantizada solo con el uso apropiado de las instrucciones. Por lo tanto es necesario conservarlas.

In caso di reclamo citare il numero
 En cas de réclamation, veuillez citer le numéro
 In case of complaint, please quote number
 Bei jeder Reklamation geben Sie, bitte folgende Nummer an
 En caso de reclamación indicar el número

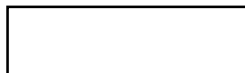

cod. Y503000998 rev. A

Artemide[®]
 via Bergamo, 18
 20006 Pregnana M.se (MI) - ITALIA
 tel. 02935181 r.a.
 fax 0293590254 - 93590496
 sito internet: www.artemide.com
 PI. 00846890150

